



Productos / Products

Cia



Escanea para
descargar en PDF

¡Atención!

Desconecte la conexión a la red eléctrica antes de ser manipulada y realice el cambio de producto solo cuando se haya enfriado la fuente existente.

Warning!

Disconnect power supply before being manipulated and make product change only when it has cooled the existing source.

Exclusiones de la garantía

Los defectos causados por una incorrecta manipulación no están cubiertos por la garantía.

Warranty exclusions

Defects caused by improper handling are not covered by the warranty.

Cuidado del medio ambiente

Cuando tire el embalaje, separe previamente los elementos de papel, los de plásticos u otros materiales, y tirelos en los contenedores adecuados separados según tipo de basura.

El presente producto no puede ser tratado como residuo doméstico normal, deber ser entregado en el correspondiente punto de recogida de equipos eléctricos y electrónicos.

Se recomienda que la instalación sea realizada por un instalador eléctrico autorizado.

Environmental care

When the package is pulled, previously separate elements of paper, plastics or other materials, and throw them into separate appropriate containers by type of waste.

The product or its packaging indicates that it must not be treated as household waste. It should, in fact, be handed in at a recognised collection point for recycling electrical and electronic equipment.

The luminaire shall be installed by a qualified electrician and wired in accordance with the latest IEE electrical regulations or the national requirements

Instrucciones de instalación (empotrado)

1. Apagar el interruptor de alimentación antes y durante las tareas de instalación, mantenimiento y reparación.
2. Realizar una abertura en el techo de 200-220mm, marcar la posición del agujero de la carcasa de montaje en la pared y colocar el anclaje de plástico en el techo.
3. Sacar la carcasa del panel girando en el sentido de las agujas del reloj. Desconectar el enchufe de corriente continua y el cable de seguridad.
4. Insertar la carcasa de montaje en el agujero del techo y fijar con tornillos.
5. Realizar el conexionado eléctrico del driver (A).
6. Conectar el cable de seguridad y el enchufe de corriente continua. Girar el panel LED en el sentido contrario a las agujas del reloj dentro de la carcasa de montaje hasta que quede firmemente sujeto.
7. Asegurar que los cables del panel LED estén conectados correctamente y, luego, encenderlo.

Installation instructions (recessed)

1. Turn off the power switch before and during the installation, maintenance and repair work.
2. Ceiling opening 200-220mm, mark the hole position of wall mount box and knock the plastic anchor into ceiling.
3. Take out the wall mounted box from round panel by clockwise rotation. Disconnect the DC plug and fall-prevention rope.
4. Insert the wall mount box into the hole in the ceiling, fix it tightly by screws.
5. Make the electrical connection of the driver (A)
6. Connect fall-prevention rope and the DC plug. Rotate anticlockwise the round panel into wall mount box until it is firmly attached.
7. Make sure the LED panel wires are properly connected, then turn the LED panel on.

Atención

- Compruebe que el producto y sus accesorios estén completos cuando se saquen del embalaje.
- Asegurar de que la superficie de montaje utilizado para la instalación puede soportar el peso del panel LED.
- Mantener una distancia mínima de 0,2m de cualquier material inflamable.
- La luminaria debe conectarse a la fuente de alimentación suministrada por el fabricante, conectar el driver a 220-240Vac, para ello debe verificar la tensión de la instalación y asegúrese que el cableado queda aislado correctamente.
- La luminaria no es apta para cubrirse con material aislante.
- La versión regulable podría ser compatible con una amplia gama de reguladores TRIAC recomendados.
- IP40 sólo para uso en interiores, no para uso en ambientes húmedos.
- El rango de temperatura ambiente para este producto es de -10°C/+45°C.
- En caso de tener algún problema, desconéctelo y póngase en contacto con el vendedor.
- Por favor, utilice este producto en lugares bien ventilados y en ambientes libre de polvo.

Warning

- Check the product and its accessories are complete when it is removed from the packaging. Make sure that the mounting surface or structural member used for installation can support the weight of LED panel.
- Maintain a minimum distance of 0.2m from any flammable material.
- The luminaire must be connected to the power supply provided by the manufacturer, connect the driver to 220-240Vac, to do this you must check the installation voltage and make sure that the wiring is correctly isolated.
- The luminaire is not suitable for covered with insulating material.
- Dimmable version could be compatible with a wide range of recommended TRIAC dimmers.
- IP40 for indoor use only, not for use in wet environments.
- The ambient temperature range for this product is -10°C / + 45°C.
- In case of any problem, disconnect it and contact the seller.
- Please use this product in well-ventilated areas and dust-free environments.

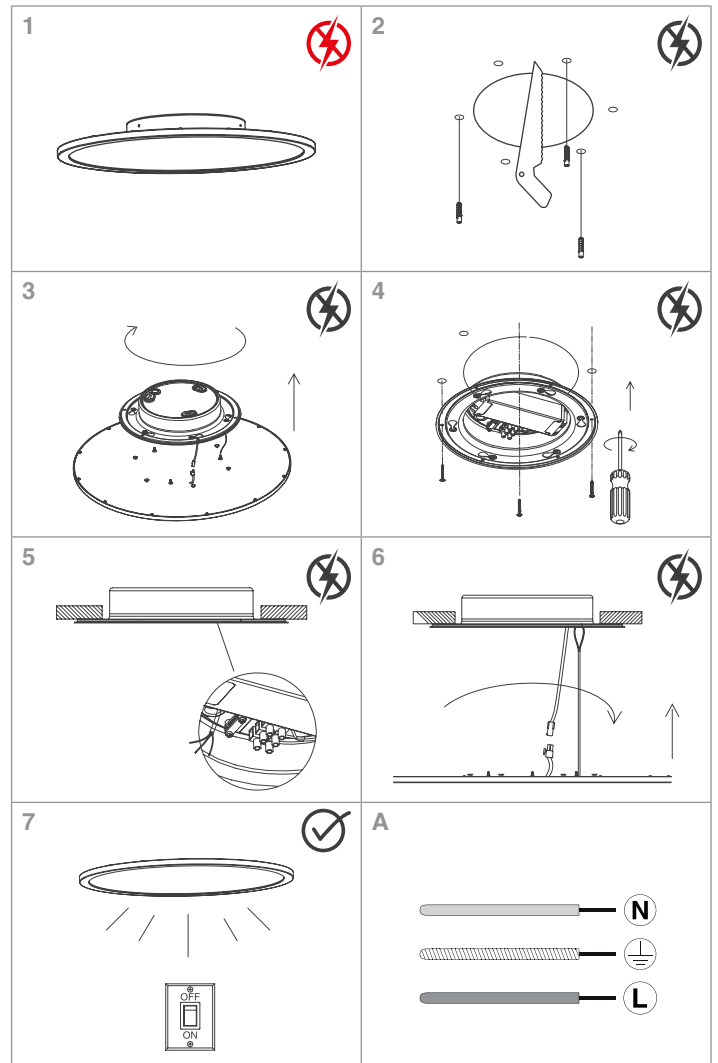

Instrucciones de instalación (adosado)

1. Apagar el interruptor de alimentación antes y durante las tareas de instalación, mantenimiento y reparación.
2. Realizar los taladros para la instalación de los anclajes de techo en el lugar donde es necesario instalar el panel LED, y asegurar los mismos.
3. Sacar la carcasa del panel girando en el sentido de las agujas del reloj y desconectar el en enchufe de corriente continua y el cable de seguridad.
4. Fijar la carcasa de montaje al techo con tornillos.
5. Realizar el conexionado eléctrico del driver (A).
6. Conectar la fuente de alimentación al panel LED y asegurar el cable de seguridad, luego girar en sentido contrario a las agujas del reloj el panel LED a la carcasa de montaje hasta que quede firmemente sujeto.
7. Asegurar que los cables del panel LED estén conectados correctamente y luego encenderlo.

Surface mounted

1. Turn off the power switch before and during the installation, maintenance and repair work.
2. Drill the holes for installing the ceiling anchors in the place where the LED panel is to be installed and secure them.
3. Take out the wall mounted box from round panel by clockwise rotation. Disconnect the DC plug and fall-prevention rope.
4. Fix the wall mount box on ceiling tightly by screws.
5. Make the electrical connection of the driver. (A)
6. Connect fall-prevention rope and the DC plug, then rotate anticlockwise the round panel into wall mount box until it is firmly attached.
7. Make sure the LED panel wires are properly connected, then turn the LED panel on.

